

UA











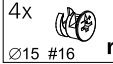

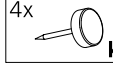
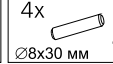

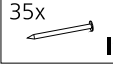
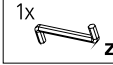
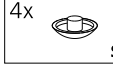
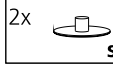
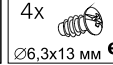
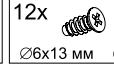
ПОРЯДОК МОНТАЖУ

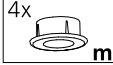
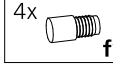
1. В отвори Ø8 мм, які знаходяться в торцях цоколя **5**, забити кілки **f1**. Отвори на ексцентричну стяжку лишити вільними.
УВАГА! Якщо виявиться, що кілок виступає з отвору на довжину більшу ніж 10 мм, його необхідно забити, замінити іншим або зрізати, оскільки при складанні він може пошкодити бік.
ТАКІ ВИПАДКИ НЕ ПІДЛЯГАЮТЬ РЕКЛАМАЦІЇ!
3. У відповідні отвори кришки **3** вкрутити стержні **r16**.
3. У відповідні отвори боків **1, 2** забити обмежувачі завісів **f15** і елементи **m11**.
4. У нижні торці боків **1, 2** забити ковзні деталі **k1**.
5. Скласти сегмент згідно з малюнком і скрутити, застосувавши ексцентричну стяжку (**r1, r16**) і стяжні гвинти типу конфірмат **e1**, використовуючи спец. ключ **z1**.
6. До боків **1, 2** прикрутити завіси **n9** шурупами **p21**.
7. Покласти корпус сегмента фасадом вниз на рівну поверхню і вирівняти бокові стінки (впевнитись, що діагоналі мають однакову довжину).
8. Прибити задню стінку цвяхами **l1** (використати з'єднувальну планку **11**).
9. До дверей **8** прикрутити завіси **m8^д**, **m8^р** шурупами **p16**.
10. До завісів **m8^д**, **m8^р** прикрутити полиці **6, 7** еврошурупами **e3**.
11. Таким чином скласти елементи **6, 7, 8**, прикріпити завісами до боків сегмента при допомозі елемента **m10** і еврошурупів **e2**.
12. Прикрутити ручки шурупами **p9**.
13. У місці установки просверлити в стіні отвори під кілки для того, щоб прикріпити сегмент.
14. Прикріпити сегмент до стіни.

RU

ОЧЕРЕДНОСТЬ МОНТАЖА

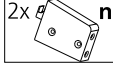
1. В отверстия Ø8 мм, которые находятся в торцах цоколя **5**, вбить шканты **f1**. Отверстия на эксцентрическую стяжку оставить свободными.
ВНИМАНИЕ! В случае, если шкант выступает из отверстия более чем на 10 мм, его необходимо добить, заменить другим или срезать, поскольку он при монтаже может повредить боковую стенку.
ТАКИЕ СЛУЧАИ НЕ ПОДЛЕЖАТ РЕКЛАМАЦИИ!
2. В соответствующие отверстия крышки **3** вкрутить стержни **r16**.
3. В соответствующие отверстия боков **1, 2** вбить ограничители навесов **f15** и элементы **m11**.
4. В нижние торцы боковин **1, 2** вбить пластиковые ножки **k1**.
5. Собрать сегмент согласно рисунку и скрутить, применив эксцентрическую стяжку (**r1, r16**) и стяжные винты **e1**, используя спец. ключ **z1**.
6. К бокам **1, 2** прикрутить навесы **n9** шурупами **p21**.
7. Положить корпус сегмента лицевой стороной вниз на ровной поверхности и выровнять боковые стенки так, чтобы диагонали были равны.
8. Прибить заднюю стенку гвоздями **l1** (использовать соединительную планку **11**).
9. К дверям **8** прикрутить навесы **m8^д**, **m8^р** шурупами **p16**.
10. К навесам **m8^д**, **m8^р** прикрутить полки **6, 7** еврошурупами **e3**.
11. Таким образом собрать элементы **6, 7, 9**, прикрепить навесами к бокам сегмента при помощи элемента **m10** и еврошурупов **e2**.
12. Прикрутить ручки шурупами **p9**.
13. В месте окончательной установки просверлить в стене отверстия под колышки для того, чтобы прикрепить сегмент.
14. Прикрепить сегмент к стене.

Фурнітура 4x  r16	4x  r1	4x  e1	4x  k1	4x  f1	16x  p15
Фурнітура 35x  l1	1x  z1	4x  s1	2x  s2	4x  e2	12x  e3
4x  c12	4x  m10	4x  m11	4x  f15	2x  p29	2x  m8^д
8x  p9	2x  f3	4x  p21	2x  n9	2x  m8^р	

ІНСТРУКЦІЯ МОНТАЖУ | ИНСТРУКЦИЯ МОНТАЖА

ПОП система

Тумба для взуття | Тумба для обуви
крб/8/7

ГАБАРИТНІ РОЗМІРИ:	ГАБАРИТНЫЕ РАЗМЕРЫ:
ширина 76 см	ширина 76 см
висота 88 см	высота 88 см
глибина 17 см	глубина 17 см

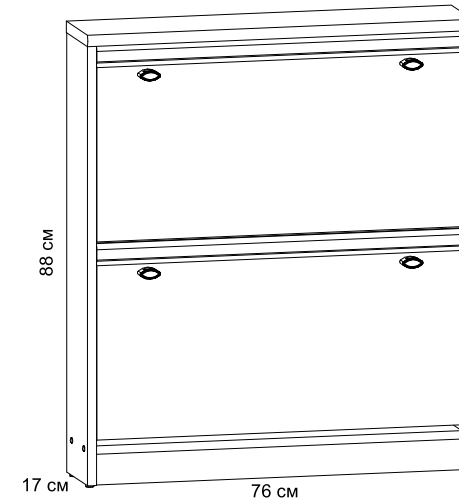

УВАГА !!!

Шановний Клієнте!

У разі виявлення в комплектації пакета відсутності будь-якого елемента або наявності браку **обов'язково!!!** -

етикетку-ярлик з даного пакета і **інструкцію монтажу** з відміткою кода цього елемента повернути продавцю. При відсутності **етикетки-ярлика** рекламація не приймається!

ВНИМАНИЕ !!!

Уважаемый Клиент!

В случае обнаружения в комплектации пакета отсутствия какого-либо элемента или наличия брака **обязательно!!!** -

этикетку-ярлик с данного пакета и **инструкцию монтажа** с пометкой кода этого элемента вернуть продавцу. При отсутствии **этикетки-ярлика** рекламация не принимается!



Виробник:
ТзОВ "ГЕРБОР-ХОЛДІНГ"
Україна, м. Володимир-Волинський
вул. Луцька, 211а
тел.: 2-33-33; 2-29-03



Производитель:
ТОО "ГЕРБОР-ХОЛДИНГ"
Україна, г. Владимир-Вольнский
ул. Луцкая, 211а
тел.: 2-33-33; 2-29-03

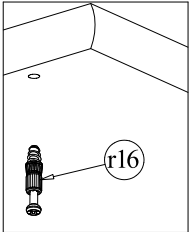
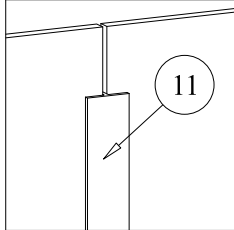

№ эл-та	Розміри	Код	Номер пакета
1	854x165	SK1-1168	1/2
2	854x165	SK1-1169	1/2
3	760x170	SK1-241	1/2
4	722x161	SK1-1315	1/2
5	722x60	SK1-472	1/2
6	711x140	SK1-473	1/2
7	711x65	SK1-474	1/2
8	718x380	SK1-050A	2/2
9	810x375	SK1-933	1/2
10	810x375	SK1-934	1/2
11	778	LH-778	1/2

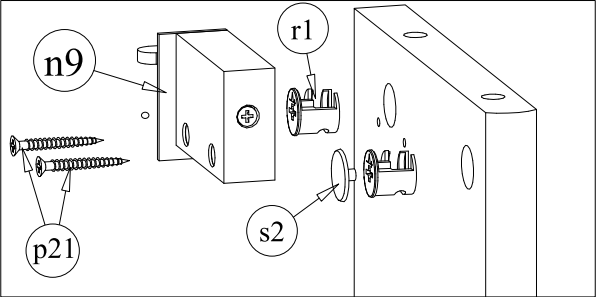
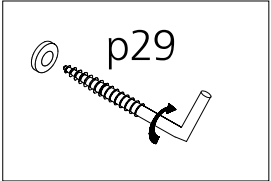
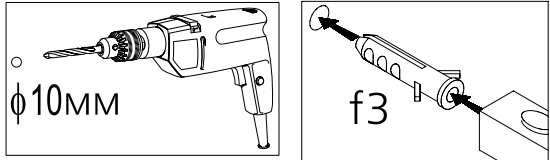
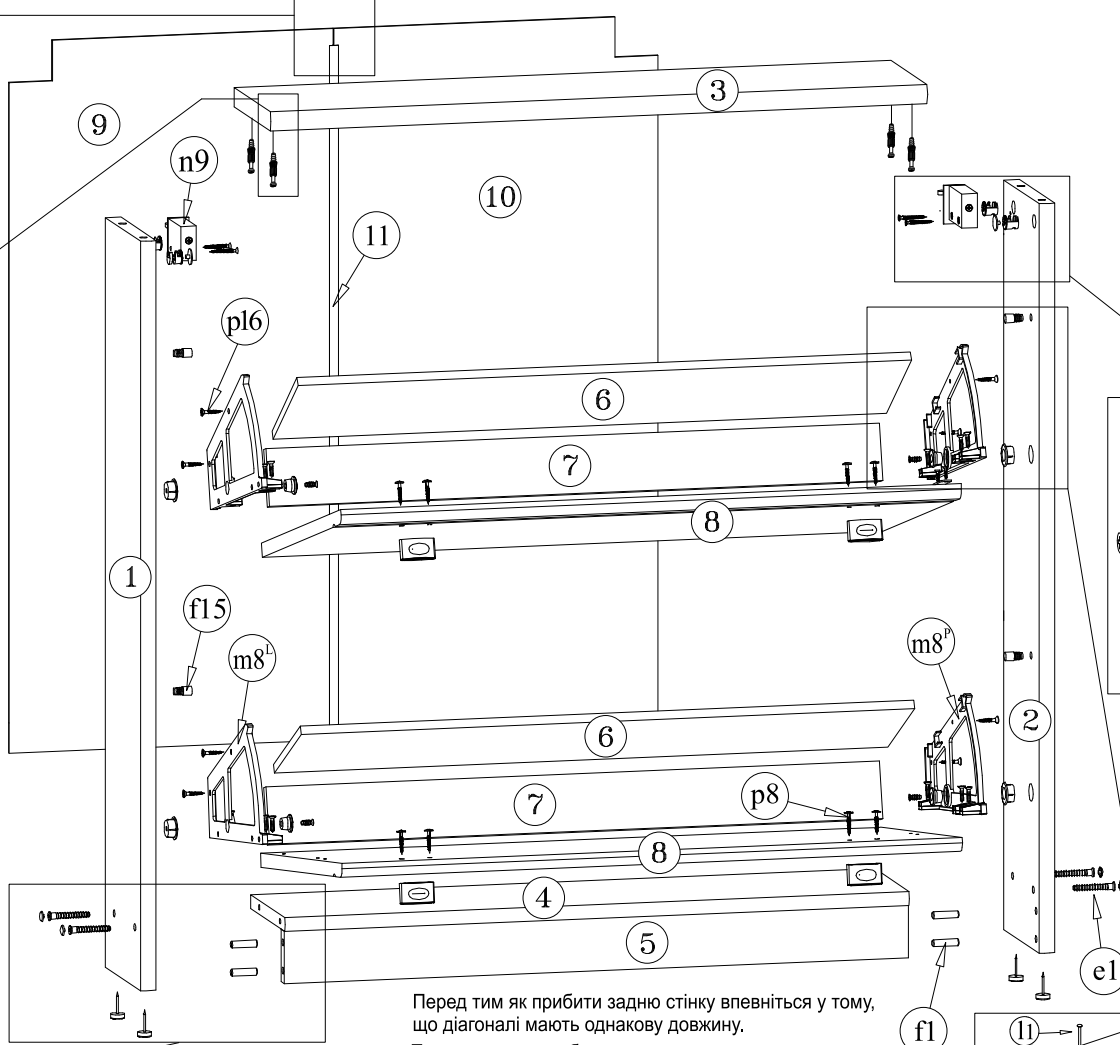

Перед тем як прибити задню стінку впвнїться у тому, що діагоналі мають однакову довжину.
 Перед тем как прибить заднюю стенку убедитесь в равенстве диагоналей.

